

Impresso  
Especial

9912290596/2012-DRPR

SUCESSO

/// CORREIOS ///



**CIABRINK**<sup>®</sup>  
Brinquedos



A brincadeira faz parte da nossa vida, torna-a mais leve e divertida. Brincar é aprendizado, desenvolvimento e experiência, não importa a idade, o gênero ou a classe social, todos nós brincamos, nos divertimos e aprendemos.

Nesse catálogo, queremos compartilhar a oportunidade de participarmos dos momentos de brincadeira, alegria e aprendizado das crianças, apresentando brinquedos que foram desenvolvidos com esse objetivo. Conheça nossos produtos e contribua você também para um mundo mais divertido e feliz.

Esse catálogo apresenta a linha de brinquedos direcionados para lojas de brinquedos, além desses produtos, atuamos também com brinquedos educativos voltados para escolas, nossa linha completa apresenta mais de 650 produtos, conheça mais acessando o nosso site ou entrando em contato com a nossa equipe de vendas.

Boa leitura e boas compras!

0 a 2  
anos

Pág 2 a 11

2 a 4  
anos

Pág 12 a 31

4 a 6  
anos

Pág 32 a 49

6 a 8  
anos

Pág 50 a 61

Mobiliário e  
diversos

Pág 62 a 68



De 0 a 2  
Anos





## 0 a 2 anos



Desde o nascimento até os 2 anos de idade, o bebê passa por um grande desenvolvimento. **Fisicamente** o fortalecimento muscular é um dos aspectos mais notados, principalmente movimentos como sentar, engatinhar, andar e segurar objetos, além disso o desenvolvimento da audição, visão e do sistema nervoso também são trabalhados nesta idade.

**Intelectualmente e emocionalmente** a criança passa a reconhecer rostos familiares, a sorrir, reagir a sons e palavras conhecidas, e tem o choro como a principal forma de comunicação até conseguir se expressar em palavras e pequenas frases.

**Atividades** que trabalhem contraste de cores, sons, movimentos e tato são ótimas para esta fase. Brinquedos como bolas e cubos de tecido e materiais com diversas texturas e cores podem ajudar no desenvolvimento sensorial e motor do bebê.







**10**  
Cubos  
Com 6  
Atividades

Animais



Frutas

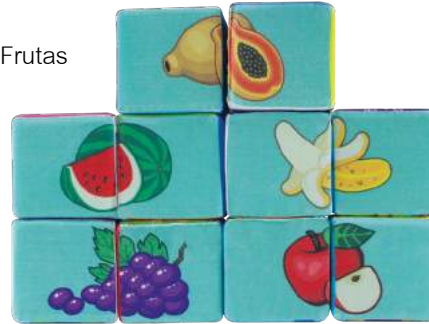

Números



Quebra-Cabeça



Vogais e Figuras



Antônimos



Ref.: 1181

## Cubos Educativos Com Som

Cubos macios e coloridos, são 10 peças com 6 atividades para desenvolver o aprendizado da criança, em cada face uma nova brincadeira. Cubos com guizo interno.

<b>+3</b> meses	1 ou + participantes	Atenção Concentração Percepção Auditiva	Medida Produto 8x8x8cm(cubo)	Medida Embalagem 24,5x17x17cm	Qtd. Peças 10	Cx. Master 5	Matéria-Prima tecido   espuma	 7 18989 1114608 14
--------------------	-------------------------	---	---------------------------------	----------------------------------	------------------	-----------------	----------------------------------	---

LANÇAMENTO  
2016

GIABRINK  
Brinquedos



Ref.: 950

## Meus Dinos

Quebra-cabeça de encaixe simples e fácil, são 4 desenhos de dinossauros para brincar. Acompanha embalagem em tecido para guardar as peças do produto.

+2  
anos

1 ou +  
participantes

Coord. Motora  
Percepção das Cores  
Raciocínio Lógico

Medida Produto  
6x6cm(peça)

Medida Embalagem  
22x21x4cm

Qtd. Peças  
16

Cx. Master  
6

Matéria-Prima  
madeira







Ref.: 142

## Encaixe Formas Jardim

Peças geométricas para encaixar e colorir o jardim. São 4 formas: quadrado, círculo, retângulo e triângulo.

+2 anos	1 ou + participantes	Coord. Motora Percepção das Cores Raciocínio Lógico	Medida Produto 25x20,6cm	Medida Embalagem 25x20,6cm	Qtd. Peças 8	Cx. Master 6	Matéria-Prima madeira	 7 18989111401428
------------	-------------------------	---	-----------------------------	-------------------------------	-----------------	-----------------	--------------------------	--



Ref.: 143

## Encaixe e Gire Tartaruga

Peças em formato de círculo, com diversos tamanhos e cores. Encaixe as peças e gire-as para brincar.

+2 anos	1 ou + participantes	Coord. Motora Percepção das Cores Raciocínio Lógico	Medida Produto 25x20,6cm	Medida Embalagem 25x20,6cm	Qtd. Peças 5	Cx. Master 6	Matéria-Prima madeira	 7 18989111401435
------------	-------------------------	---	-----------------------------	-------------------------------	-----------------	-----------------	--------------------------	---



Ref.: 1394

## Torre Baby

Uma torre com 4 atividades para brincar e aprender. Possibilidade de montar um dinossauro, uma girafa, empilhar os números de 1 a 5 e colocar as vogais em sequência. Peças quadradas, macias e fáceis de manusear.

+3 meses	1 ou + participantes	Coord. Motora Percepção das Cores Raciocínio Lógico	Medida Produto 15x25cm	Medida Embalagem 15,5x25,5x15,5cm	Qtd. Peças 5	Cx. Master 12	Matéria-Prima tecido   espuma	
----------	----------------------	---	---------------------------	--------------------------------------	-----------------	------------------	----------------------------------	--



Ref.: 1099

## Cubos Evolutivos Animais com Som

Coloque os cubos em sequência e observe a evolução de cada animal. São 4 bichinhos: cachorro, leão, pato e macaco. Os cubos são macios e fofinhos, além de acompanhar guizo interno.

+3 meses	1 ou + participantes	Atenção Imaginação Raciocínio Lógico	Medida Produto 9x9x9cm (cubo 1) 11x11x11cm (cubo 2) 13x13x13cm (cubo 3)	Medida Embalagem 14,3x33,5x14,8cm	Qtd. Peças 3	Cx. Master 12	Matéria-Prima tecido   espuma	
----------	----------------------	--	--	--------------------------------------	-----------------	------------------	----------------------------------	---





Ref.: 1387

## Construtor Baby

Blocos de espuma macios, fofinhos e coloridos. Ideal para apertar, empilhar e combinar diferentes peças. Possibilidade de trabalhar cores e formas.

<b>+3</b> meses	1 ou + participantes	Coord. Motora Criatividade Percepção das Cores	Medida Produto 9x9x9cm (cubo) 9x6x9cm (triângulo) 9x18x9cm (retângulo)	Medida Embalagem 17,5x24x18,5cm	Qtd. Peças 10	Cx. Master 6	Matéria-Prima tecido   espuma	
--------------------	-------------------------	--	---	------------------------------------	------------------	-----------------	----------------------------------	---



Ref.: 1377

## Blocos Baby

Um quebra-cabeça macio e fofinho para montar e brincar. São 4 desenhos de animais: Elefante, Leão, Pato e Pinguim.

<b>+3</b> meses	1 ou + participantes	Coord. Motora Percepção das Cores Raciocínio Lógico	Medida Produto 9x9x9cm(cubo)	Medida Embalagem 18,5x18x9,5cm	Qtd. Peças 4	Cx. Master 12	Matéria-Prima tecido   espuma	
--------------------	-------------------------	---	---------------------------------	-----------------------------------	-----------------	------------------	----------------------------------	---



Ref.: 1407

## Quebra-Cabeça Filhotes

Quebra-cabeça de montagem simples e fácil. São 4 desenhos de animais para brincar: Cachorro, Leão, Macaco e Pato.

+2 anos	1 ou + participantes	Concentração Coord. Motora Raciocínio Lógico	Medida Produto 4x4cm (peças)	Medida Embalagem 22x21x4cm	Qtd. Peças 16	Cx. Master 6	Matéria-Prima madeira	 7 1898558 063577
------------	-------------------------	--	---------------------------------	-------------------------------	------------------	-----------------	--------------------------	--



Ref.: 1393

## Tapete Baby

Divirta-se imitando os sons dos animais. São 9 desenhos e a escrita dos sons que cada animal faz. Deixe a brincadeira mais segura, confortável e divertida. Encaixe entre as peças moderno e fácil de montar. Produto lavável.

+0 anos	1 ou + participantes	Coord. Motora Imaginação Percepção das Cores	Medida Produto 30x30cm (peça)	Medida Embalagem 31x31x10,5cm	Qtd. Peças 25	Cx. Master 8	Matéria-Prima e.v.a.	 7 1898558 063317
------------	-------------------------	--	----------------------------------	----------------------------------	------------------	-----------------	-------------------------	---





Ref.: 2892

## Tapete Conto de Fadas

Em cada peça do tapete há o desenho de um elemento para criar um conto de fadas, além de interagir, utilize-o para deixar a brincadeira mais segura e confortável. Encaixe entre as peças moderno e fácil de montar. Produto lavável.

+0 anos	1 ou + participantes	Coord. Motora Imaginação Percepção das Cores	Medida Produto 30x30cm (peça)	Medida Embalagem 31x31x10,5cm	Qtd. Peças 25	Cx. Master 8	Matéria-Prima e.v.a.	 7 1898558 1063805
------------	-------------------------	--	----------------------------------	----------------------------------	------------------	-----------------	-------------------------	---



Ref.: 1382

## Bola Tecido com Guizo

Fofinha, colorida e macia, ideal para bebês e crianças pequenas. Acompanha guizo interno.

+0 anos	1 ou + participantes	Coord. Motora Percepção das Cores Percepção Auditiva
Medida Produto 14cm (diâmetro)	Medida Embalagem 14cm	Qtd. Peças 1
Cx. Master 10	Matéria-Prima tecido   espuma	7 1898558 1060859



Ref.: 1379

## Cubo Grande Vogais - com alça

Aprenda as vogais com este cubo macio e fofinho. Conta com 4 alças para facilitar o manuseio pela criança. Acompanha guizo interno.

+0 anos	1 ou + participantes	Coord. Motora Percepção das Cores Percepção Auditiva
Medida Produto 22x22x22cm	Medida Embalagem 22x22x22cm	Qtd. Peças 1
Cx. Master 8	Matéria-Prima tecido   espuma	7 1898558 1060835



Ref.: 1399

## Cubo Grande Vogais

Aprenda as vogais com este cubo macio e fofinho. Acompanha guizo interno.

+0 anos	1 ou + participantes	Coord. Motora Percepção das Cores Percepção Auditiva
Medida Produto 13x13x13cm	Medida Embalagem 13x13x13cm	Qtd. Peças 1
Cx. Master 12	Matéria-Prima tecido   espuma	7 1898558 1061641



Ref.: 1368

## Cubo Grande Fundo do Mar

São 6 desenhos com o tema fundo do mar para a criança aprender e brincar. Cubo grande, macio e fofinho. Acompanha guizo interno.

+0 anos	1 ou + participantes	Coord. Motora Percepção das Cores Percepção Auditiva
Medida Produto 13x13x13cm	Medida Embalagem 13x13x13cm	Qtd. Peças 1
Cx. Master 12	Matéria-Prima tecido   espuma	7 1898558 1060804



Ref.: 1381

## Cubo Pequeno Fundo do Mar

São 6 desenhos com o tema fundo do mar para a criança aprender e brincar. Cubo pequeno, macio e fofinho. Acompanha guizo interno.

+0 anos	1 ou + participantes	Coord. Motora Percepção das Cores Percepção Auditiva
Medida Produto 9x9x9cm	Medida Embalagem 9x9x9cm	Qtd. Peças 1
Cx. Master 24	Matéria-Prima tecido   espuma	7 1898558 1060897



*De 2 a 4  
Anos*





## 2 a 4 anos



Entre os 2 a 4 anos de idade, dentro do **desenvolvimento físico**, a coordenação motora fina começa a se desenvolver mais, correr e pular passam a fazer parte da diversão, assim como uma melhor percepção do equilíbrio como um todo. Manipular objetos com a mão, se alimentar, escovar os dentes e se vestir, ainda são atividades que dependem da ajuda de um adulto, mas se tornam mais fáceis.

**Intelectualmente e emocionalmente** a criatividade floresce nesta fase, o mundo do “faz de conta” se inicia. A memória e a concentração aumentam, e a criança inicia os primeiros contatos com números e letras. Uma pequena independência frente ao que tinha até os 3 anos começa a aparecer, assim como a autoconfiança.

**Atividades** com cores, tintas e materiais diversos podem deixar a brincadeira mais divertida e criativa. Jogos de memória, quebra-cabeça e fantoches, como também brincadeiras de maior movimento como dançar, cantar e pular são ótimas sugestões para esta fase.







Ref.: 955

## Aprendendo os Primeiros Laços

Passa o cadarço e aprenda a amarrar o tênis de forma divertida. Acompanha embalagem em tecido para guardar as peças do produto.

<b>+3</b> anos	1 ou + participantes	Agilidade Concentração Coord. Motora	Medida Produto 28x21cm(base) 11x5cm(abas) 10,3x16(tênis)	Medida Embalagem 29x22x5cm	Qtd. Peças 19	Cx. Master 6	Matéria-Prima e.v.a.	 7 189855 810645 8 11
-------------------	-------------------------	--	---	-------------------------------	------------------	-----------------	-------------------------	---

LANÇAMENTO  
2016

CIABRINK  
Brinquedos



Ref.: 949

## Meus Amigos Animais

São 4 quebra-cabeças progressivos com desenhos de animais coloridos e divertidos. Desenhos com 2, 3, 4 e 5 peças cada. Acompanha embalagem em tecido para guardar as peças do produto.

+3 anos	1 ou + participantes	Concentração Coord. Motora Raciocínio Lógico	Medida Produto 12x12 a 16x13cm	Medida Embalagem 22x21x4cm	Qtd. Peças 14	Cx. Master 6	Matéria-Prima madeira	 7 189855 810645 36
------------	-------------------------	--	-----------------------------------	-------------------------------	------------------	-----------------	--------------------------	---





Ref.: 946

## Brincando com Vogais

Aprenda as vogais nas formas: maiúscula, minúscula e em libras. Para ajudar no aprendizado, ilustrações que começam com a inicial de cada vogal. Acompanha embalagem em tecido para guardar as peças do produto.

+3  
anos

1 ou +  
participantes

Alfabetização  
Coord. Motora  
Raciocínio Lógico

Medida Produto  
7,5x9cm  
7,5x7,5cm(peças)

Medida Embalagem  
22x21x4cm

Qtd. Peças  
25

Cx. Master  
6

Matéria-Prima  
madeira







Ref.: 1403

## Cores para Aprender

São 6 cores (azul, amarelo, laranja, roxo, verde e vermelho) que se relacionam com desenhos de alimentos, animais, brinquedos e objetos. Acompanha embalagem em tecido para guardar as peças do produto.

+3 anos	1 ou + participantes	Concentração Coord. Motora Percepção das Cores	Medida Produto 7,5x9cm 7,5x7,5cm(peças)	Medida Embalagem 22x21x4cm	Qtd. Peças 30	Cx. Master 6	Matéria-Prima madeira	
								7 1898558 063539



Ref.: 1402

## Animais de A a Z

Encaixe as peças e aprenda o alfabeto com os bichinhos. Cada letra do alfabeto se relaciona com a letra inicial do nome do animal desenhado. Acompanha embalagem em tecido para guardar as peças do produto.

+4 anos	1 ou + participantes	Alfabetização Coord. Motora Raciocínio Lógico	Medida Produto 8x4cm 8x5cm(peças)	Medida Embalagem 22x21x4cm	Qtd. Peças 52	Cx. Master 6	Matéria-Prima madeira	
								7 1898558 063522



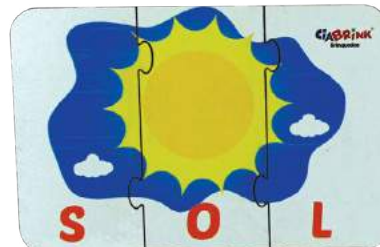
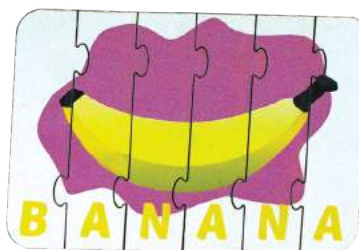

Ref.: 953

## Softrar e Brincar

Aprenda a softrar 8 palavras diferentes, com 3 a 6 letras. Junto com a palavra, um desenho é formado. Acompanha embalagem em tecido para guardar as peças do produto.

+4 anos	1 ou + participantes	Alfabetização Coord. Motora Raciocínio Lógico	Medida Produto 2,5x8 a 4,5x8cm (peças)	Medida Embalagem 22x21x4cm	Qtd. Peças 36	Cx. Master 6	Matéria-Prima madeira	 7 898558 064574
------------	-------------------------	---	--	-------------------------------	------------------	-----------------	--------------------------	--



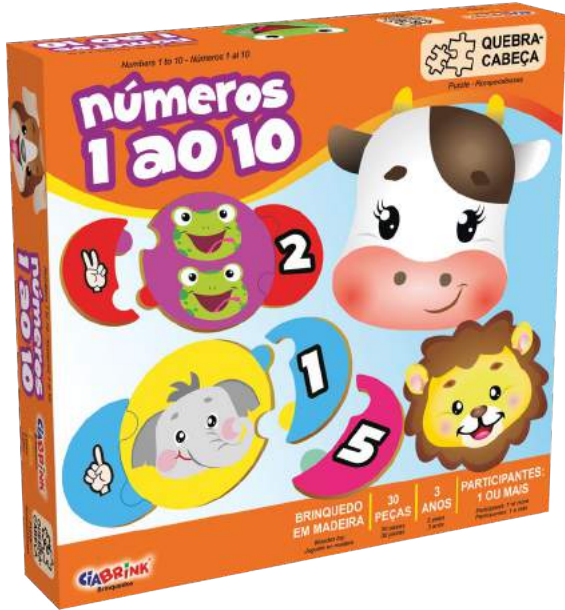

Ref.: 951

## Números 1 ao 10

Contar os números de 1 ao 10 de forma lúdica e divertida. Associe o número, o desenho de quantidade e o sinal de mãos. Acompanha embalagem em tecido para guardar as peças do produto.

+3 anos	1 ou + participantes	Coord. Motora Matemática Raciocínio Lógico	Medida Produto 4x5,5cm 8,5x7,5cm (peças)	Medida Embalagem 22x21x4cm	Qtd. Peças 30	Cx. Master 6	Matéria-Prima madeira	
---------	----------------------	---	--	-------------------------------	------------------	-----------------	--------------------------	--



Ref.: 947

## Brincando em Inglês - Quebra-Cabeça

São 6 grupos de palavras para associar e aprender em inglês: animais, brinquedos, cores, frutas, números e vestuário. Acompanha embalagem em tecido para guardar as peças do produto.

+4 anos	1 ou + participantes	Alfabetização Coord. Motora Raciocínio Lógico	Medida Produto 7,5x9cm 7,5x7,5cm (peças)	Medida Embalagem 22x21x4cm	Qtd. Peças 30	Cx. Master 6	Matéria-Prima madeira	
---------	----------------------	---	--	-------------------------------	------------------	-----------------	--------------------------	---





Ref.: 2906

## Aramado Fazenda

Percorra os caminhos da fazenda, passeie pelo celeiro e leve os animais até as suas casas. Cavalinho, galinha, porquinho e vacinha prontos para brincar. Atividade divertida para a criança exercitar a coordenação motora.

<b>+3</b> anos	1 ou + participantes	Agilidade Coord. Motora Imaginação	Medida Produto 24x26x24cm	Medida Embalagem 24,5x26x24cm	Qtd. Peças 1	Cx. Master —	Matéria-Prima madeira   arame	
-------------------	-------------------------	--	------------------------------	----------------------------------	-----------------	-----------------	----------------------------------	--



Ref.: 2908

## Aramado Cachorro

Pegue as patinhas e os ossinhos e percorra por todos os caminhos. Atividade divertida para a criança exercitar a coordenação motora.

<b>+3</b> anos	1 ou + participantes	Agilidade Coord. Motora Imaginação	Medida Produto 24x29,5x18cm	Medida Embalagem 24,5x30x17cm	Qtd. Peças 1	Cx. Master —	Matéria-Prima madeira   arame	
-------------------	-------------------------	--	--------------------------------	----------------------------------	-----------------	-----------------	----------------------------------	---



Impressão frente e verso.

Urso, Macaco, Sapo, Gato, Dinossauro, Girafa, Tartaruga e Leão.



Ref.: 2897

## Caixa Duo-Atividades

Produto dois em um, além de um divertido quebra-cabeça com 8 desenhos de animais em peças frente e verso, também é um passa formas. Diversão e aprendizado em dobro.

**+3**  
anos

1 ou +  
participantes

Concentração  
Coord. Motora  
Raciocínio Lógico

Medida Produto  
18x18x18cm

Medida Embalagem  
18x18x18cm

Qtd. Peças  
17

Cx. Master  
—

Matéria-Prima  
madeira







Ref.: 1044

## Bate Martelo

A brincadeira vai muito além de martelar, ajuda a treinar e controlar habilidades de força e precisão, além de aprender as cores.

<b>+3</b> anos	1 ou + participantes	Agilidade Concentração Coord. Motora	Medida Produto 22,5x19,5x9cm	Medida Embalagem 24x20x9,8cm	Qtd. Peças 7	Cx. Master 12	Matéria-Prima madeira	 7 1898911 458606
-------------------	-------------------------	--	---------------------------------	---------------------------------	-----------------	------------------	--------------------------	--



Ref.: 1151

## Pinos Coloridos

Pinos para encaixe que estimulam a organização nas ordens crescente e decrescente, separação de cores e tamanhos.

<b>+3</b> anos	1 ou + participantes	Coord. Motora Percepção das Cores Raciocínio Lógico	Medida Produto 18x7x13,8cm	Medida Embalagem 18,2x7,5x14,5cm	Qtd. Peças 20	Cx. Master 12	Matéria-Prima madeira	 7 1898911 459214
-------------------	-------------------------	---	-------------------------------	-------------------------------------	------------------	------------------	--------------------------	---



Ref.: 2259

## Pequeno Construtor nº1

As peças apresentam formas variadas, com criatividade e imaginação é possível construir diversos cenários.

+3 anos	1 ou + participantes	Coord. Motora Criatividade Percepção das Cores	Medida Produto entre 2 e 5cm	Medida Embalagem 22x21x4cm	Qtd. Peças 42	Cx. Master 6	Matéria-Prima madeira	 7 898911 459016
------------	-------------------------	--	---------------------------------	-------------------------------	------------------	-----------------	--------------------------	---



Ref.: 1375

## Pequeno Construtor nº2

As peças apresentam formas variadas, com criatividade e imaginação é possível construir diversos cenários.

+3 anos	1 ou + participantes	Coord. Motora Criatividade Percepção das Cores	Medida Produto entre 2 e 5cm	Medida Embalagem 22x21x6cm	Qtd. Peças 55	Cx. Master 6	Matéria-Prima madeira	 7 898558 063225
------------	-------------------------	--	---------------------------------	-------------------------------	------------------	-----------------	--------------------------	---



Ref.: 1374

## Pequeno Construtor nº3

As peças apresentam formas variadas, com criatividade e imaginação é possível construir diversos cenários.

+3 anos	1 ou + participantes	Coord. Motora Criatividade Percepção das Cores	Medida Produto entre 2 e 5cm	Medida Embalagem 22x21x9cm	Qtd. Peças 100	Cx. Master 6	Matéria-Prima madeira	 7 898558 063218
------------	-------------------------	--	---------------------------------	-------------------------------	-------------------	-----------------	--------------------------	---





Ref.: 1468

## Peq. Const. Castelo Princesa

É possível montar o cenário de um Castelo de Princesa, encaixando as peças que apresentam formas variadas.

+3 anos	1 ou + participantes	Coord. Motora Criatividade Percepção das Cores	Medida Produto entre 2 e 5 cm	Medida Embalagem 22x21x6cm	Qty. Peças 60	Cx. Master 6	Matéria-Prima madeira	
------------	-------------------------	--	----------------------------------	-------------------------------	------------------	-----------------	--------------------------	---



Ref.: 1471

## Peq. Const. Castelo Medieval

É possível montar o cenário de um Castelo Medieval, encaixando as peças que apresentam formas variadas.

+3 anos	1 ou + participantes	Coord. Motora Criatividade Percepção das Cores	Medida Produto entre 2 e 5 cm	Medida Embalagem 22x21x6cm	Qty. Peças 60	Cx. Master 6	Matéria-Prima madeira	
------------	-------------------------	--	----------------------------------	-------------------------------	------------------	-----------------	--------------------------	---



Ref.: 1037

## Pequeno Engenheiro

As peças apresentam formas variadas, com criatividade e imaginação é possível construir diversos cenários.

+3 anos	1 ou + participantes	Coord. Motora Criatividade Percepção das Cores	Medida Produto entre 3 e 6cm	Medida Embalagem 22x21x6cm	Qtd. Peças 50	Cx. Master 6	Matéria-Prima madeira	 7 18989 11 458293
------------	-------------------------	--	---------------------------------	-------------------------------	------------------	-----------------	--------------------------	---



Ref.: 1153

## Blocos de Construção Três Porquinhos

Monte as casas dos 3 Porquinhos e proteja-os do Lobo Mau. As peças apresentam formas variadas e é possível construir diversos cenários.

+3 anos	1 ou + participantes	Coord. Motora Criatividade Percepção das Cores	Medida Produto entre 3 e 6cm	Medida Embalagem 22x21x6cm	Qtd. Peças 50	Cx. Master 6	Matéria-Prima madeira	 7 18989 11 460531
------------	-------------------------	--	---------------------------------	-------------------------------	------------------	-----------------	--------------------------	--



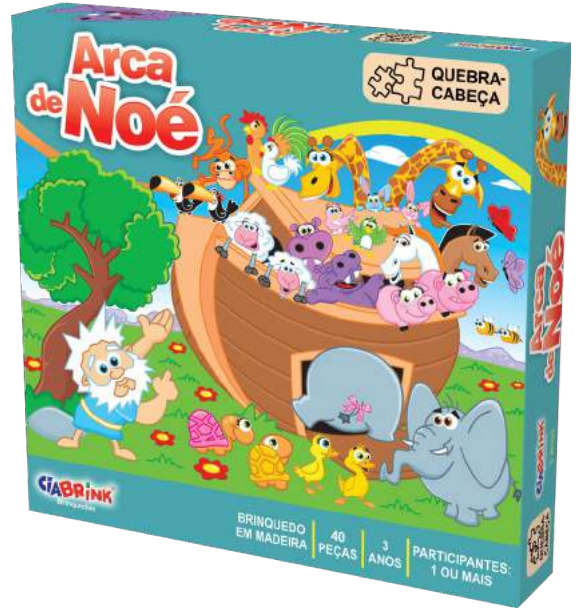

Ref.: 1360

## Quebra-Cabeça Arca de Noé

Descubra os animais que estão na Arca de Noé, encaixando as peças e formando a imagem.

<b>+3</b> anos	1 ou + participantes	Concentração Coord. Motora Raciocínio Lógico	Medida Produto 42x30cm	Medida Embalagem 22x21x4cm	Qtd. Peças 40	Cx. Master 6	Matéria-Prima madeira	 7 18 9 8 9 1 1 4 6 0 7 5 3
-------------------	-------------------------	--	---------------------------	-------------------------------	------------------	-----------------	--------------------------	--

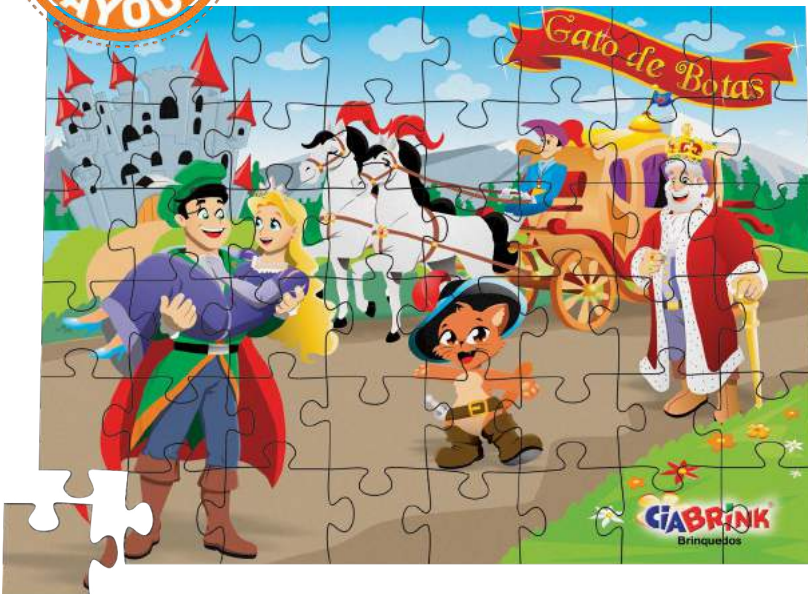

Ref.: 2011

## Quebra-Cabeça Gato de Botas

Participe desta aventura do Gato de Botas, encaixando as peças e formando a imagem.

<b>+3</b> anos	1 ou + participantes	Concentração Coord. Motora Raciocínio Lógico	Medida Produto 30x20cm	Medida Embalagem 22x21x4cm	Qtd. Peças 48	Cx. Master 6	Matéria-Prima madeira	 7 18 9 8 5 5 8 1 6 0 0 5 5
-------------------	-------------------------	--	---------------------------	-------------------------------	------------------	-----------------	--------------------------	---





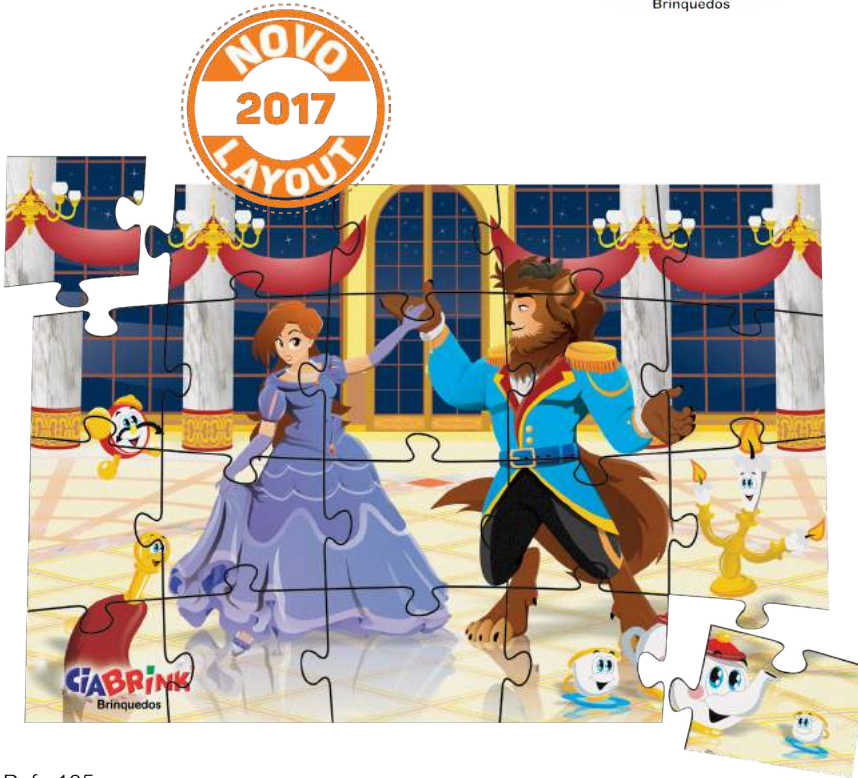

Ref.: 135

## Quebra-Cabeça A Bela e a Fera

O encanto e a beleza da Bela e a Fera para montar e se divertir.

+4 anos	1 ou + participantes	Concentração Coord. Motora Raciocínio Lógico	Medida Produto 20x30cm	Medida Embalagem 22x21x4cm	Qtd. Peças 20	Cx. Master 6	Matéria-Prima madeira	
---------	----------------------	--	---------------------------	-------------------------------	------------------	-----------------	--------------------------	--



Ref.: 103

## Quebra-Cabeça Chapeuzinho Vermelho

Brinque com a Chapeuzinho Vermelho, encaixando as peças e formando a imagem.

+4 anos	1 ou + participantes	Concentração Coord. Motora Raciocínio Lógico	Medida Produto 36x24cm	Medida Embalagem 22x21x4cm	Qtd. Peças 20	Cx. Master 6	Matéria-Prima madeira	
---------	----------------------	--	---------------------------	-------------------------------	------------------	-----------------	--------------------------	---

**CIABRINK**<sup>®</sup>  
 Brinquedos



Ref.: 1415

## Cavalo De Balanço

A criatividade se desenvolve durante a brincadeira, a imaginação é a rédea desta diversão.

<b>+3</b> anos	1 participante	Coord. Motora Criatividade Imaginação	Medida Produto 80x62x29,5cm	Medida Embalagem 82x60x31cm	Qty. Peças 1	Cx. Master —	Matéria-Prima madeira	 7 18985581064338
-------------------	-------------------	---	--------------------------------	--------------------------------	-----------------	-----------------	--------------------------	---

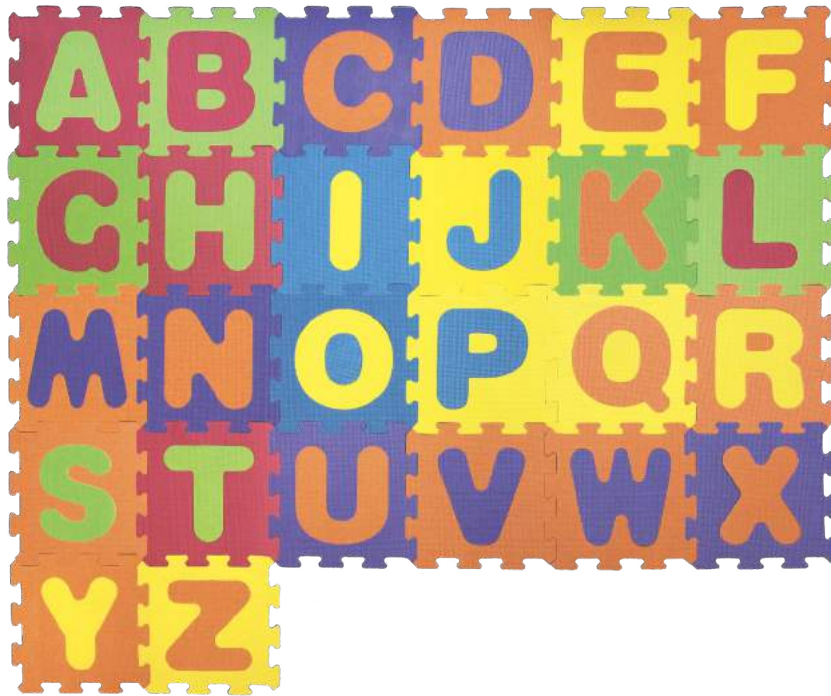



Ref.: 1095

## Tapete de Letras

Além de deixar a brincadeira mais segura, confortável e divertida, aprenda as letras do alfabeto.

+3 anos	1 ou + participantes	Alfabetização Coord. Motora Percepção das Cores	Medida Produto 30x30cm (peça)	Medida Embalagem 63,5x33,5x14cm	Qtd. Peças 26	Cx. Master 3	Matéria-Prima e.v.a.	 7 18989111458019
------------	-------------------------	---	----------------------------------	------------------------------------	------------------	-----------------	-------------------------	--

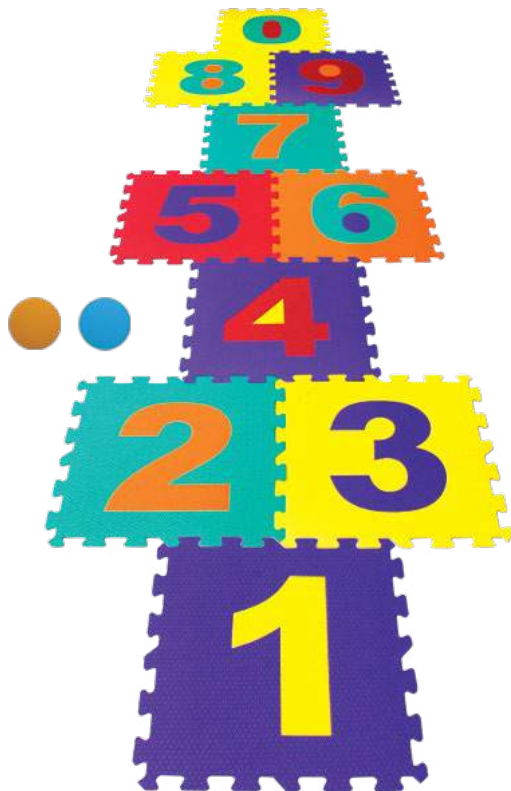

Ref.: 1367

## Tapete Amarelinha

Brinque de amarelinha de forma mais segura, confortável e divertida.

+3 anos	1 ou + participantes	Competição Coord. Motora Percepção das Cores	Medida Produto 31x31cm (peça)	Medida Embalagem 31,5x31,5x9cm	Qtd. Peças 12	Cx. Master 6	Matéria-Prima e.v.a.	 7 18985581063157
------------	-------------------------	--	----------------------------------	-----------------------------------	------------------	-----------------	-------------------------	---



Ref.: 1326

## Tapete Animais

Além de deixar a brincadeira mais segura, confortável e divertida, brinque com os desenhos dos animais.

<b>+3</b> anos	1 ou + participantes	Coord. Motora Imaginação Percepção das Cores	Medida Produto 30x30cm (peça)	Medida Embalagem 31,5x31,5x13,5cm	Qtd. Peças 9	Cx. Master 6	Matéria-Prima e.v.a.	 7 18989111459610
-------------------	-------------------------	--	----------------------------------	--------------------------------------	-----------------	-----------------	-------------------------	---



Ref.: 1323

## Tapete Flores

Além de deixar a brincadeira mais segura, confortável e divertida, brinque com os desenhos das flores.

<b>+3</b> anos	1 ou + participantes	Coord. Motora Imaginação Percepção das Cores	Medida Produto 30x30cm (peça)	Medida Embalagem 31,5x31,5x13,5cm	Qtd. Peças 9	Cx. Master 6	Matéria-Prima e.v.a.	 7 18989111459238
-------------------	-------------------------	--	----------------------------------	--------------------------------------	-----------------	-----------------	-------------------------	---



De 4 a 6  
Anos



## 4 a 6 anos



Entre os 4 a 6 anos de idade, dentro do **desenvolvimento físico**, o rápido desenvolvimento muscular, contribui para um maior controle de movimentos, nesta fase, a criança estabelece também a preferência manual (canhoto ou destro). Escovar os dentes, pentear o cabelo, despir e vestir-se são atividades realizadas com pouca ajuda.

**Intelectualmente e emocionalmente** a criança está em uma fase com um vocabulário maior e falando continuamente, conseguindo construir frases estruturadas. Compreende a diferença entre fantasia e realidade, além de ter a capacidade de memorizar e repetir histórias.

**Atividades** de brincar, imitando o mundo adulto, tornam-se comuns nesta fase. Contar histórias, inventar personagens e situações, são brincadeiras que divertem e atraem as crianças, assim como desenhar e colorir. Jogos com letras para a pré-alfabetização são recomendados nesta fase.







Ref.: 1034

## Subindo com os Planetas

Subir a torre dos planetas sem deixar cair nenhuma peça, esse é o desafio. Acompanha embalagem em tecido para guardar as peças do produto.

<b>+4</b> anos	1 ou + participantes	Competição Concentração Percepção das Cores	Medida Produto 7,5x7,5cm(placas) 4,5x2,2cm(pinos)	Medida Embalagem 22x21x9cm	Qtd. Peças 63	Cx. Master 6	Matéria-Prima madeira	 7 18989 114588 04
-------------------	-------------------------	---	---	-------------------------------	------------------	-----------------	--------------------------	--





Ref.: 952

## Quebra-Cabeça Alice no País das Maravilhas

A Alice e sua turma estão esperando para brincar. Encaixe as peças e monte uma linda imagem.

+5 anos	1 ou + participantes	Concentração Coord. Motora Raciocínio Lógico	Medida Produto 30x36cm	Medida Embalagem 22x21x4cm	Qtd. Peças 40	Cx. Master 6	Matéria-Prima madeira	7 1898558 1064567
---------	----------------------	--	---------------------------	-------------------------------	------------------	-----------------	--------------------------	-------------------



Ref.: 948

## Letra Por Letra

Junte as letras e escreva nomes de pessoas, cores, objetos e o que mais conseguir imaginar. Acompanha embalagem em tecido para guardar as peças do produto.

+5 anos	1 ou + participantes	Alfabetização Criatividade Organização	Medida Produto 5cm(altura letra)	Medida Embalagem 18,5x18x9,5cm	Qtd. Peças 72	Cx. Master 12	Matéria-Prima e.v.a.	7 1898558 1064529
---------	----------------------	--	-------------------------------------	-----------------------------------	------------------	------------------	-------------------------	-------------------



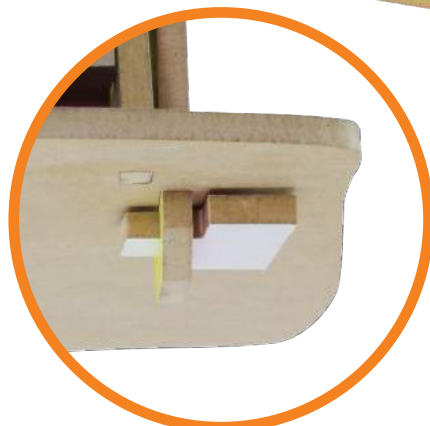

Encaixe seguro na base.



Encaixe seguro no telhado.



Ref.: 2314

## Casinha Sonho Meu

A casinha dos sonhos pronta para brincar. Todos os cômodos são ilustrados e acompanham móveis. A casinha possui travas nos encaixes para facilitar o transporte e deixar a brincadeira mais segura.

**+4**  
anos

1 ou +  
participantes

Criatividade  
Imaginação  
Organização

Medida Produto  
50x32x32cm

Medida Embalagem  
53x32x10cm

Qtd. Peças  
40

Cx. Master  
2

Matéria-Prima  
madeira

7 18 98 5 58 10 6 2 8 7 7







Ref.: 1404

## Jogo 5 em 1

São 5 jogos para brincar e se divertir. Leve para viagens, na casa dos amigos ou tenha em casa para não faltar opção de brincadeiras. Fazem parte do jogo: dama, dominó, jogo da velha, ludo e trilha.

<b>+4</b> anos	2 ou + participantes	Competição Estratégia Raciocínio Lógico	Medida Produto Diversos	Medida Embalagem 22x21x9cm	Qtd. Peças 97	Cx. Master 12	Matéria-Prima madeira   plástico	 7 1898558 1063546
-------------------	-------------------------	---	----------------------------	-------------------------------	------------------	------------------	-------------------------------------	---



Ref.: 1146

## Jogo Dama e Trilha

Dois jogos clássicos para garantir horas de diversão. Jogo de dama e trilha no mesmo produto.

<b>+4</b> anos	2 participantes	Competição Estratégia Raciocínio Lógico	Medida Produto 25,5x26x4cm	Medida Embalagem 25,5x26x4cm	Qtd. Peças 36	Cx. Master 24	Matéria-Prima madeira   plástico	 7 1898911 1460463
-------------------	--------------------	---	-------------------------------	---------------------------------	------------------	------------------	-------------------------------------	--



Ref.: 1109

## Monte Torre

Você vai precisar de muita concentração e estratégia para brincar. A torre está montada, agora é retirar uma peça e colocá-la em cima da torre, a cada jogada a torre vai aumentando de tamanho e ficando mais instável, o objetivo é não deixá-la cair.

+4 anos	1 ou + participantes	Competição Coord. Motora Estratégia	Medida Produto 9x3cm(peça)	Medida Embalagem 9,5x35,5x9,5cm	Qtd. Peças 54	Cx. Master 6	Matéria-Prima madeira	
------------	-------------------------	---	-------------------------------	------------------------------------	------------------	-----------------	--------------------------	--



Ref.: 1141

## Torre de Hanói

Um jogo tradicional e desafiante. O objetivo é transferir todos os discos para um outro pino, sem deixar um disco maior sobre o menor.

+5 anos	1 ou + participantes	Competição Estratégia Raciocínio Lógico	Medida Produto 35x12cm	Medida Embalagem 36x11,5x12cm	Qtd. Peças 7	Cx. Master 6	Matéria-Prima madeira	
------------	-------------------------	---	---------------------------	----------------------------------	-----------------	-----------------	--------------------------	---



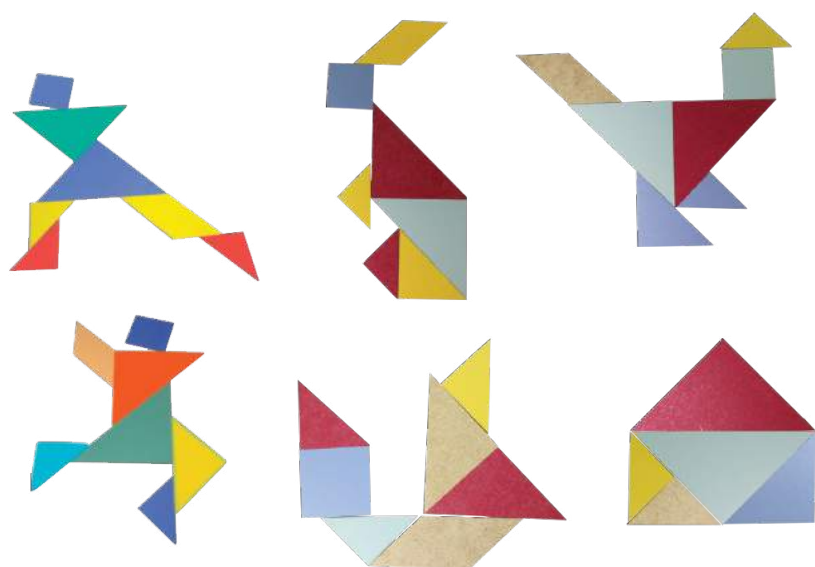

Ref.: 1414

## Tangram

Monte mais de 5000 figuras com apenas 7 peças. Um jogo que vai proporcionar muitas horas de diversão. A imaginação e a criatividade não podem faltar.

<b>+4</b> anos	1 ou + participantes	Concentração Criatividade Raciocínio Lógico	Medida Produto Entre 5,5x5,5 a 15,5x8cm (peça)	Medida Embalagem 22x21x4cm	Qtd. Peças 28	Cx. Master 6	Matéria-Prima madeira	 7 1898558 063645
-------------------	-------------------------	---	--	-------------------------------	------------------	-----------------	--------------------------	--

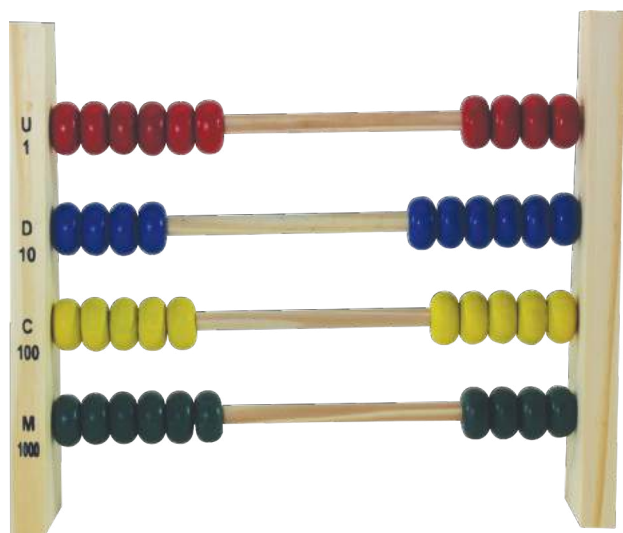

Ref.: 1004

## Ábaco Fechado

Aprenda a numeração decimal e realize operações básicas de matemáticas.

<b>+4</b> anos	1 ou + participantes	Coord. Motora Matemática Raciocínio Lógico	Medida Produto 25x21x6cm	Medida Embalagem 26x22x6cm	Qtd. Peças 40	Cx. Master 12	Matéria-Prima madeira	 7 1898911 1458408
-------------------	-------------------------	--	-----------------------------	-------------------------------	------------------	------------------	--------------------------	--



Base e  
peças se  
completam

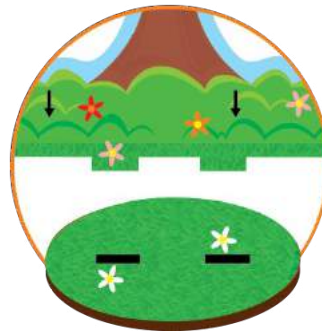

Peças com  
encaixes  
simples



Ref.: 1236

## Quebra-Cabeça Mini Fazenda

Divertido e diferente quebra-cabeça. Monte os elementos da fazenda e divirta-se com os animais.

+4 anos	1 ou + participantes	Coord. Motora Criatividade Imaginação	Medida Produto entre 4 a 19,5cm	Medida Embalagem 22x21x6cm	Qtd. Peças 45	Cx. Master 6	Matéria-Prima madeira	 7 189855 810613 5 11
------------	-------------------------	---	------------------------------------	-------------------------------	------------------	-----------------	--------------------------	---





Ref.: 1358

## Quebra-Cabeça Ecológico Peixe

Forme a imagem do Peixe Palhaço, encaixando as peças do quebra-cabeça.

+4 anos	1 ou + participantes	Concentração Coord. Motora Raciocínio Lógico	Medida Produto 42x30cm	Medida Embalagem 22x21x4cm	Qtd. Peças 16	Cx. Master 6	Matéria-Prima madeira	
------------	-------------------------	--	---------------------------	-------------------------------	------------------	-----------------	--------------------------	--



Ref.: 1351

## Quebra-Cabeça Ecológico Cachorro

Forme a imagem do Cachorro, encaixando as peças do quebra-cabeça.

+5 anos	1 ou + participantes	Concentração Coord. Motora Raciocínio Lógico	Medida Produto 42x30cm	Medida Embalagem 22x21x4cm	Qtd. Peças 24	Cx. Master 6	Matéria-Prima madeira	
------------	-------------------------	--	---------------------------	-------------------------------	------------------	-----------------	--------------------------	---



Ref.: 2310

## Alfabeto Centopeia

Aprenda as letras do alfabeto, encaixe as peças e forme palavras de uma forma divertida.

+4 anos	1 ou + participantes	Alfabetização Coord. Motora Criatividade	Medida Produto 6 a 7cm(letras)	Medida Embalagem 22x21x6cm	Qtd. Peças 52	Cx. Master 6	Matéria-Prima e.v.a.	 7 1898558 1062846
------------	-------------------------	--	-----------------------------------	-------------------------------	------------------	-----------------	-------------------------	---



Ref.: 1410

## Brincando com Abc

Aprenda o alfabeto de uma forma divertida, as peças contêm figuras e palavras que se relacionam com as letras do alfabeto.

+4 anos	1 ou + participantes	Alfabetização Coord. Motora Raciocínio Lógico	Medida Produto 6x5,5cm(peça) 6x2,5cm(peça)	Medida Embalagem 22x21x4cm	Qtd. Peças 78	Cx. Master 6	Matéria-Prima madeira	 7 1898558 1063607
------------	-------------------------	---	--	-------------------------------	------------------	-----------------	--------------------------	--



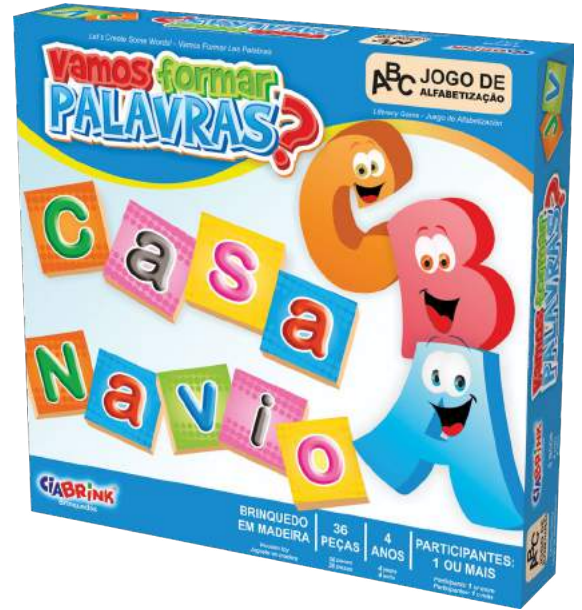

Ref.: 1409

## Vamos Formar Palavras?

Utilize a imaginação para formar palavras.

+4 anos	1 ou + participantes	Alfabetização Concentração Criatividade	Medida Produto 4x4cm(peça)	Medida Embalagem 22x21x4cm	Qtd. Peças 36	Cx. Master 6	Matéria-Prima madeira	 7 1898558 106359 1
------------	-------------------------	---	-------------------------------	-------------------------------	------------------	-----------------	--------------------------	--

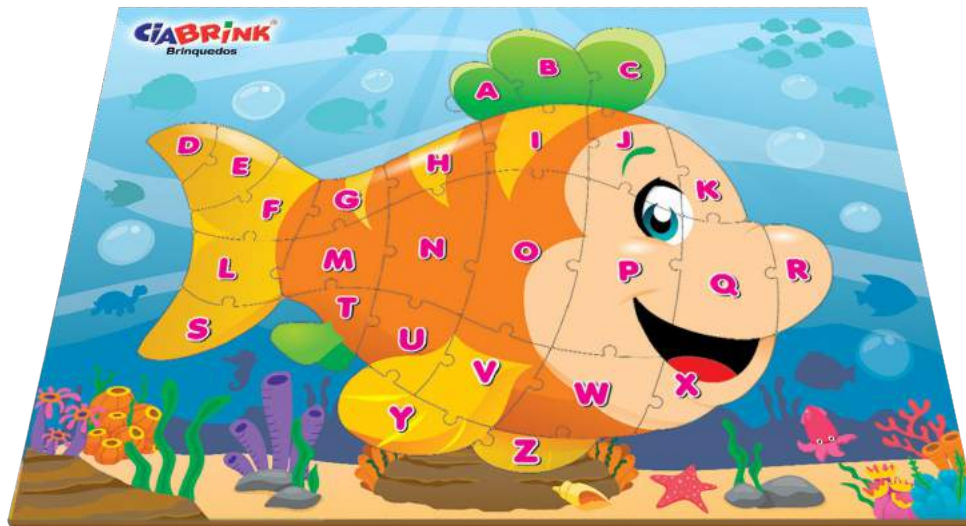

Ref.: 1237

## Quebra-Cabeça Alfabeto Peixe

Encaixe todas as letras do alfabeto e monte o quebra-cabeça.

+4 anos	1 ou + participantes	Alfabetização Coord. Motora Raciocínio Lógico	Medida Produto 34X25cm	Medida Embalagem 34X25cm	Qtd. Peças 26	Cx. Master 6	Matéria-Prima madeira	 7 1898558 106121 4
------------	-------------------------	---	---------------------------	-----------------------------	------------------	-----------------	--------------------------	---

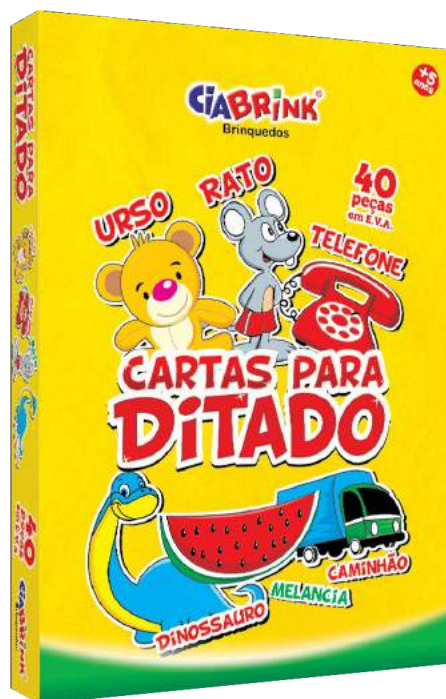

Ref.: 1925

## Cartas para Ditado

Cartas coloridas e estampadas, frente e verso, com palavras e desenhos. Mostre o desenho e peça para a criança escrever o nome do objeto, depois vire a carta para saber se acertou.

+5 anos	1 ou + participantes	Alfabetização Atenção Raciocínio Lógico	Medida Produto 12x6cm(peça)	Medida Embalagem 24x34x4,5cm	Qtd. Peças 40	Cx. Master 6	Matéria-Prima e.v.a.	 7 189891 11460203
------------	-------------------------	---	--------------------------------	---------------------------------	------------------	-----------------	-------------------------	--



Ref.: 105

## Memória Folclore

Conheça os personagens do folclore brasileiro através de um divertido jogo de memória.

+4 anos	2 ou + participantes	Atenção Concentração Memorização	Medida Produto 5x5cm(peça)	Medida Embalagem 22x21x4cm	Qtd. Peças 40	Cx. Master 6	Matéria-Prima madeira	 7 189891 11458057
------------	-------------------------	--	-------------------------------	-------------------------------	------------------	-----------------	--------------------------	--





Ref.: 203  
Dominó Pequenos Cálculos



Ref.: 204  
Dominó Alfabeto



Ref.: 224  
Dominó Bichos de Estimação



Ref.: 215  
Dominó Animais



Ref.: 223  
Dominó Associação de Ideias



Ref.: 222  
Dominó Figuras e Frutas

+4 anos	2 ou + participantes	Atenção Concentração Raciocínio Lógico	Medida Produto 7x3cm(peça)	Medida Embalagem 22x21x4cm	Qtd. Peças 28	Cx. Master 12	Matéria-Prima madeira
------------	-------------------------	--	-------------------------------	-------------------------------	------------------	------------------	--------------------------



Ref.: 227

## Memória Animais e Filhotes



Ref.: 209

## Memória Frutas



Ref.: 228

## Memória Meios de Comunicação e Transporte



Ref.: 226

## Memória Plural e Singular



Ref.: 205

## Memória Contando do 1 ao 12



Ref.: 225

## Memória Brinquedos

+4 anos	2 ou + participantes	Atenção Concentração Memorização	Medida Produto 5x5cm(peça)	Medida Embalagem 17,5x17,5x4,5cm	Qtd. Peças 24	Cx. Master 12	Matéria-Prima madeira
------------	-------------------------	--	-------------------------------	-------------------------------------	------------------	------------------	--------------------------



**GIABRINK**  
Brinquedos



Ref.: 1620

## Futebol de Botão

Clássico jogo de futebol de botão, escolha o seu time e divirta-se. Acompanha dois times completos, adesivos e peça representando a bola. Campo em serigrafia.

<b>+5</b> anos	<b>2</b> participantes	Agilidade Competição Estratégia	Medida Produto 93x62cm	Medida Embalagem 93x62cm	Qtd. Peças 30	Cx. Master —	Matéria-Prima madeira   plástico	 7 898558 061313
-------------------	---------------------------	---------------------------------------	---------------------------	-----------------------------	------------------	-----------------	-------------------------------------	--



Ref.: 185

## Frescobol

Use a agilidade para rebater a bola sem deixá-la cair.

<b>+5</b> anos	<b>2</b> participantes	Agilidade Competição	Medida Produto 30x17cm(raquete)	Medida Embalagem 18,5x40cm	Qtd. Peças 3	Cx. Master 24	Matéria-Prima madeira	 7 898911 459856
-------------------	---------------------------	-------------------------	------------------------------------	-------------------------------	-----------------	------------------	--------------------------	--



Ref.: 1097

## Pula Corda Nylon

Divirta-se pulando sem pisar na corda.

<b>+5</b> anos	1 participante	Agilidade Atenção Coord. Motora
Medida Produto 2 metros	Medida Embalagem 16x24cm	Qtd. Peças 1
Cx. Master 48	Matéria-Prima madeira   nylon	



Ref.: 2278

## Pula Corda Sisal

Divirta-se pulando sem pisar na corda.

<b>+5</b> anos	1 participante	Agilidade Atenção Coord. Motora
Medida Produto 2 metros	Medida Embalagem 16x24cm	Qtd. Peças 1
Cx. Master 48	Matéria-Prima madeira   sisal	

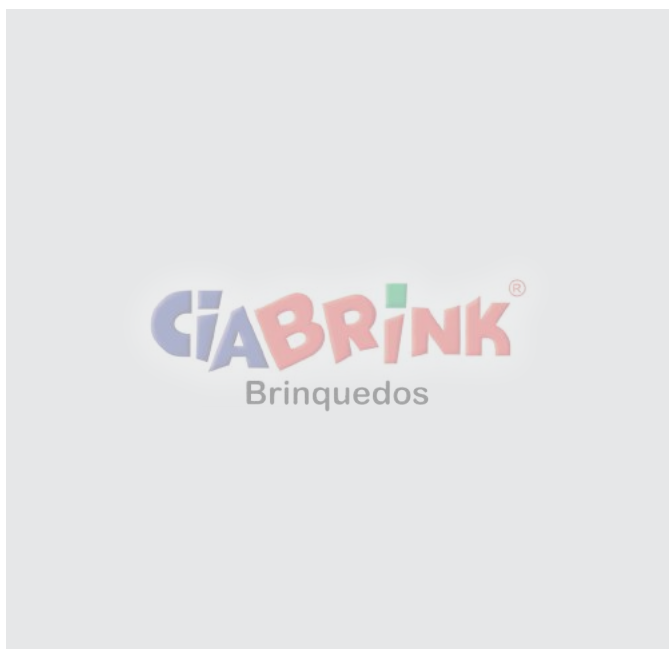

Ref.: 1680

## Pega Varetas Plástico

Retire vareta por vareta sem mexer as outras. As varetas são nas cores azul, vermelha, verde, amarela e preta.

<b>+4</b> anos	2 ou + participantes	Competição Concentração Percepção das Cores
Medida Produto 16,5cm	Medida Embalagem 27,5x7,5cm	Qtd. Peças 21
Cx. Master 24	Matéria-Prima plástico	



Ref.: 1191

## Peteca Colorida

Brinquedo típico brasileiro, criado pelo índios. Divirta-se e não deixe a peteca cair.

<b>+4</b> anos	2 ou + participantes	Agilidade Atenção Coord. Motora	Medida Produto 18cm(altura)	Medida Embalagem 10x18cm	Qtd. Peças 1	Cx. Master 48	Matéria-Prima tecido couro sintético pena sintética	
-------------------	-------------------------	---------------------------------------	--------------------------------	-----------------------------	-----------------	------------------	--	---



De 6 a 8  
Anos





## 6 a 8 anos



Entre os 6 a 8 anos de idade, dentro do **desenvolvimento físico**, a criança apresenta uma coordenação motora mais evoluída para desenhar, simples rabiscos agora são substituídos por desenhos mais elaborados. A partir desta idade a criança passa a realizar atividades com autonomia, como vestir e despir, além da higiene básica.

**Intelectualmente e emocionalmente** a criança apresenta um desenvolvimento social e de interação com outras crianças de idades próximas, também passa a vivenciar pequenos conflitos, principalmente em momentos de decisões. A alfabetização e a leitura se confirmam nesta fase.

**Atividades** ao ar livre como andar de bicicleta e subir em árvores são comuns. Jogos com regras como tabuleiros, lógica e desafio tornam-se mais atrativos, além de jogos com operações simples de matemática.













Ref.: 1349

## Quebra-Cabeça Ecológico Tigre

Forme a imagem do Tigre, encaixando as peças do quebra-cabeça.

<b>+6</b> anos	1 ou + participantes	Concentração Coord. Motora Raciocínio Lógico	Medida Produto 42x30cm	Medida Embalagem 22x21x4cm	Qtd. Peças 48	Cx. Master 6	Matéria-Prima madeira	
-------------------	-------------------------	--	---------------------------	-------------------------------	------------------	-----------------	--------------------------	---



Ref.: 1352

## Quebra-Cabeça Ecológico Arara

Forme a imagem da Arara-Canindé, encaixando as peças do quebra-cabeça.

<b>+6</b> anos	1 ou + participantes	Concentração Coord. Motora Raciocínio Lógico	Medida Produto 42x30cm	Medida Embalagem 22x21x4cm	Qtd. Peças 56	Cx. Master 6	Matéria-Prima madeira	
-------------------	-------------------------	--	---------------------------	-------------------------------	------------------	-----------------	--------------------------	---

**CIABRINK**<sup>®</sup>  
 Brinquedos



Ref.: 1179

## Memória Tátil

Conheça diferentes tipos de texturas através de um divertido jogo de memória.

<b>+6</b> anos	2 ou + participantes	Concentração Memorização Tato	Medida Produto 4x4cm(peça)	Medida Embalagem 22x21x4cm	Qtd. Peças 18	Cx. Master 6	Matéria-Prima madeira   diversos	 71898911459009
-------------------	-------------------------	-------------------------------------	-------------------------------	-------------------------------	------------------	-----------------	-------------------------------------	---

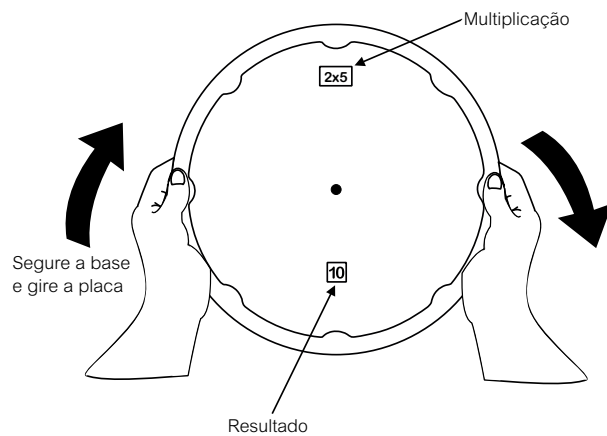



Ref.: 1488

## Tabuada Gira-Gira

Aprenda a tabuada de uma forma diferente e divertida. Gire a base, verifique a operação e depois descubra o resultado.

+7 anos	1 ou + participantes	Coord. Motora Matemática Raciocínio Lógico	Medida Produto 20cm(diâmetro)	Medida Embalagem 22x21x9cm	Qtd. Peças 10	Cx. Master 6	Matéria-Prima madeira	
---------	----------------------	--	-------------------------------	----------------------------	---------------	--------------	-----------------------	---



Ref.: 1920

## Jogo das Letras

Divertidas possibilidades para brincar com este baralho de letras. Aprenda as letras maiúsculas e minúsculas, e forme palavras.

+6 anos	1 ou + participantes	Alfabetização Concentração Criatividade	Medida Produto 6,5x8,5cm(carta)	Medida Embalagem 7x9,3x3cm	Qtd. Peças 99	Cx. Master 12	Matéria-Prima cartonado	
---------	----------------------	---	---------------------------------	----------------------------	---------------	---------------	-------------------------	---



50  
cubinhos



10  
barras

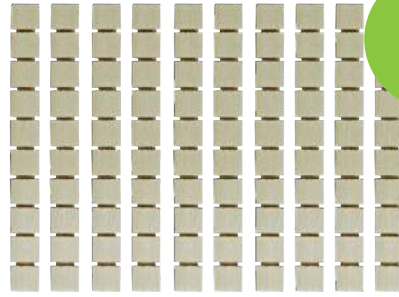

2  
placas



Ref.: 120

## Material Dourado Individual 62 pçs

Brinquedo que auxilia no aprendizado das casas decimais (unidade, dezena, centena e milhar). Possibilita também realizar operações básicas de matemáticas.

+6 anos	1 ou + participantes	Concentração Matemática Raciocínio Lógico	Medida Produto 1x1cm(cubos) 10x1cm(barras) 10x10cm(placas)	Medida Embalagem 10,5x11x4,5cm	Qtd. Peças 62	Cx. Master 36	Matéria-Prima madeira	7 18989111458200
------------	-------------------------	---	---	-----------------------------------	------------------	------------------	--------------------------	------------------



100  
cubinhos



10  
barras

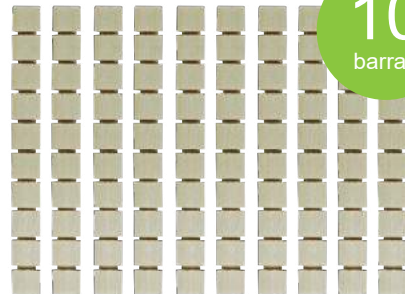

1  
placa



Ref.: 1278

## Material Dourado Individual 111 pçs

Brinquedo que auxilia no aprendizado das casas decimais (unidade, dezena, centena e milhar). Possibilita também realizar operações básicas de matemáticas.

+6 anos	1 ou + participantes	Concentração Matemática Raciocínio Lógico	Medida Produto 1x1cm(cubos) 10x1cm(barras) 10x10cm(placas)	Medida Embalagem 10x11x4,5cm	Qtd. Peças 111	Cx. Master 24	Matéria-Prima madeira	7 18985581063140
------------	-------------------------	---	---	---------------------------------	-------------------	------------------	--------------------------	------------------



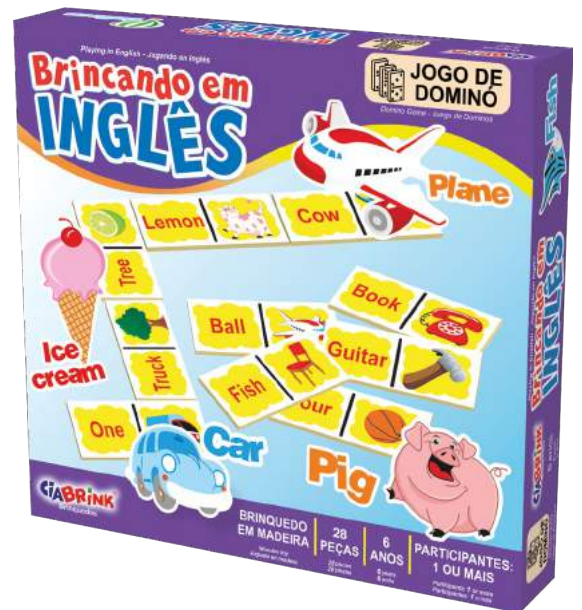
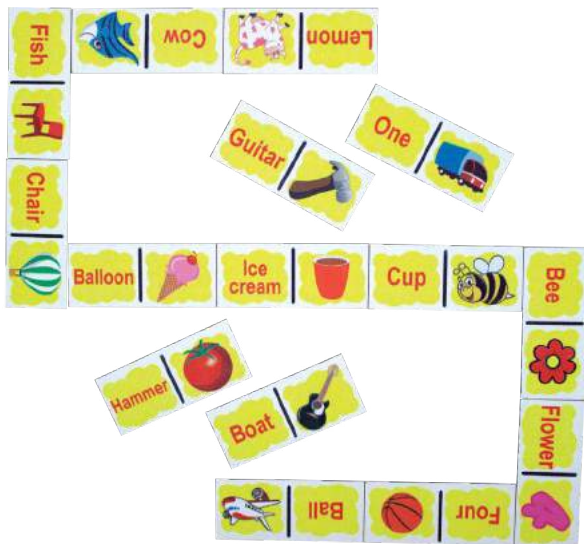

Ref.: 1473

## Brincando em Inglês - Dominó

Aprenda palavras em inglês através de uma divertida partida de dominó. Relacione as palavras com as ilustrações.

+4 anos	2 ou + participantes	Alfabetização Concentração Raciocínio Lógico	Medida Produto 7x3cm(peça)	Medida Embalagem 22x21x4cm	Qtd. Peças 28	Cx. Master 6	Matéria-Prima madeira	7 18 98 5 58 0 6 2 4 4 0 1
------------	-------------------------	--	-------------------------------	-------------------------------	------------------	-----------------	--------------------------	----------------------------

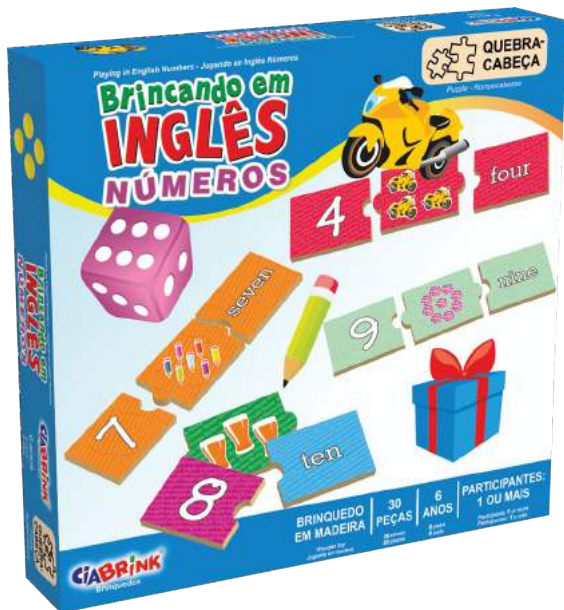
**CIABRINK**<sup>®</sup>  
 Brinquedos

Ref.: 1341

## Brincando em Inglês - Números

Aprenda os números em inglês. Associe as peças com o numeral, a quantidade ilustrada e o número em inglês.

+6 anos	1 ou + participantes	Alfabetização Matemática Raciocínio Lógico	Medida Produto 7x5,5cm(peça)	Medida Embalagem 22x21x4cm	Qtd. Peças 30	Cx. Master 6	Matéria-Prima madeira	 7189855810623031
------------	-------------------------	--	---------------------------------	-------------------------------	------------------	-----------------	--------------------------	---





Acompanha Manual

Ref.: 1160

## Xadrez Escolar

Jogo para treinar estratégias e a concentração. Acompanha manual de regras básicas.

<b>+6</b> anos	2 participantes	Competição Estratégia Raciocínio Lógico	Medida Produto 24x24cm(estojo)	Medida Embalagem 25x12x4,5cm	Qtd. Peças 32	Cx. Master 12	Matéria-Prima madeira   plástico	 7 1898911 460609
-------------------	--------------------	---	-----------------------------------	---------------------------------	------------------	------------------	-------------------------------------	---



Ref.: 1096

## Bambolê Unidade

Movimentar e brincar, o bambolê vai proporcionar horas de diversão.

<b>+6</b> anos	1 participante	Agilidade Atenção Coord. Motora	Medida Produto 60cm	Medida Embalagem 60cm	Qtd. Peças 1	Cx. Master 6	Matéria-Prima plástico	 7 1898911 459962
-------------------	-------------------	---------------------------------------	------------------------	--------------------------	-----------------	-----------------	---------------------------	---



Ref.: 2000

## Pião Unidade

Utilize a corda e lance o pião. Brinquedo clássico com muita diversão e história.

<b>+6</b> anos	1 ou + participantes	Agilidade Concentração Coord. Motora	Medida Produto 7,5cm	Medida Embalagem 7,5cm	Qtd. Peças 1	Cx. Master 48	Matéria-Prima madeira	 7 189891 114600 51
-------------------	-------------------------	--	-------------------------	---------------------------	-----------------	------------------	--------------------------	---



Ref.: 1145

## Taco de Bets

O desafio do jogo é derrubar a casinha da dupla adversária, além de proteger a sua. Forme duas duplas e divirta-se.

<b>+6</b> anos	2 ou + participantes	Competição Coord. Motora Sociabilização	Medida Produto 55x5cm(taco)	Medida Embalagem 55x5cm	Qtd. Peças 5	Cx. Master 12	Matéria-Prima madeira	 7 189891 114604 56
-------------------	-------------------------	---	--------------------------------	----------------------------	-----------------	------------------	--------------------------	---



*Mobiliário e  
diversos*





## Mobiliário e diversos



Guardar os brinquedos, arrumar o quarto ou organizar o material escolar, são atividades simples e que proporcionam um desenvolvimento sadio para a criança, tanto **fisicamente**, trabalhando sua coordenação motora, quanto **emocionalmente**, desenvolvendo o senso de cuidado.

Desde a infância, aprendendo a organizar seus objetos, a criança torna-se responsável e preparada para situações cotidianas de sua vida, impactando diretamente a forma como compartilhará seus pertences pessoais e como cuidará de objetos de terceiros.

**Atividades** como quem guarda primeiro, quem guarda no local correto, são alguns exemplos para tornar o ensino mais divertido. Oferecer ajuda a criança para guardar seus brinquedos, é uma ótima forma de abordagem, desta forma, a criança percebe que é responsabilidade dela realizar esta função.

O ato de cuidar e organizar é importante e benéfico para a criança, ensiná-la e orientá-la desde cedo é o dever do adulto.





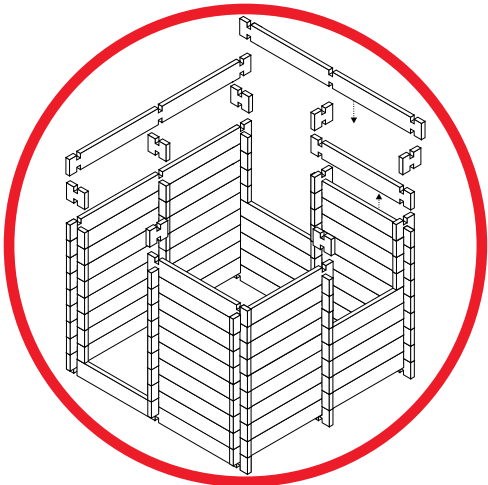

Acompanha manual de montagem.



Ref.: 2915

## Casa da Floresta

A brincadeira começa desde a montagem. Monte a casa com a ajuda de um adulto e chame os amigos para a diversão. Montagem apenas com encaixes, não utiliza pregos ou parafusos. Acompanha manual de montagem.

<b>+5</b> anos	1 ou + participantes	Coord. Motora Imaginação Organização	Medida Produto 100x122x100cm	Medida Embalagem 105x22x28cm (2 unidades)	Qtd. Peças 126	Cx. Master —	Matéria-Prima madeira	 7 18985581063997
-------------------	-------------------------	--	---------------------------------	---	-------------------	-----------------	--------------------------	---



Ref.: 1046

## Régua Animais - Girafa

Pendure a régua na parede e acompanhe o crescimento da criança. Além de decorar o ambiente, será uma ótima recordação da fase de crescimento. Medida máxima para marcação de até 150cm de altura.

**+3**  
anos

1 ou +  
participantes

Atenção  
Concentração  
Imaginação

Medida Produto  
30x100cm

Medida Embalagem  
30x100cm

Qtd. Peças  
1

Cx. Master  
4

Matéria-Prima  
madeira













NOVA LINHA



EQUIPE DE VENDAS



+55 41 3616-0150

WWW.CIABRINK.COM.BR



BLOCOS DE MONTAR COM CONCEITO INÉDITO NO MERCADO!

DISTRIBUIDOR EXCLUSIVO NO BRASIL E AMÉRICA LATINA!



SÃO 16 PRODUTOS PARA AMPLIAR SUA LINHA DE BRINQUEDOS, CONFIRA!



Produto	Ref.	Página	Produto	Ref.	Página
Ábaco Fechado	1004	40	Pega Varetas Plástico	1680	49
Alfabeto Centopeia	2310	43	Peq. Const. Castelo Medieval	1471	24
Animais de A a Z	1402	17	Peq. Const. Castelo Princesa	1468	24
Aprendendo os Primeiros Laços	955	14	Pequeno Construtor nº1	2259	23
Aramado Cachorro	2908	20	Pequeno Construtor nº2	1375	23
Aramado Fazenda	2906	20	Pequeno Construtor nº3	1374	23
Bambolê Unidade	1096	60	Pequeno Engenheiro	1037	25
Bate Martelo	1044	22	Peteca Colorida	1191	49
Blocos Baby	1377	8	Pião Unidade	2000	61
Blocos de Construção Três Porquinhos	1153	25	Pinos Coloridos	1151	22
Bola Tecido com Guizo	1382	11	Pula Corda Nylon	1097	49
Brincando com Abc	1410	43	Pula Corda Sisal	2278	49
Brincando com Vogais	946	16	Quebra-Cabeça A Bela e a Fera	135	28
Brincando em Inglês - Dominó	1473	58	Quebra-Cabeça Alfabeto Peixe	1237	44
Brincando em Inglês - Números	1341	59	Quebra-Cabeça Alice no País das Maravilhas	952	35
Brincando em Inglês - Quebra-Cabeça	947	19	Quebra-Cabeça Arca de Noé	1360	26
Caixa Duo-Atividades	2897	21	Quebra-Cabeça Chapeuzinho Vermelho	103	28
Cartas para Ditado	1925	45	Quebra-Cabeça Ecológico Arara	1352	54
Casa da Floresta	2915	64	Quebra-Cabeça Ecológico Cachorro	1351	42
Casinha Sonho Meu	2314	36	Quebra-Cabeça Ecológico Peixe	1358	42
Cavalo De Balanço	1415	29	Quebra-Cabeça Ecológico Tigre	1349	54
Construtor Baby	1387	8	Quebra-Cabeça Filhotes	1407	9
Cores para Aprender	1403	17	Quebra-Cabeça Gato de Botas	2011	26
Cubo Grande Fundo do Mar	1368	11	Quebra-Cabeça Mini Fazenda	1236	41
Cubo Grande Vogais	1399	11	Régua Animais - Girafa	1046	65
Cubo Grande Vogais - com alça	1379	11	Solettar e Brincar	953	18
Cubo Pequeno Fundo do Mar	1381	11	Subindo com os Planetas	1034	34
Cubos Educativos Com Som	1181	4	Tabuada Gira-Gira	1488	56
Cubos Evolutivos Animais com Som	1099	7	Taco de Bets	1145	61
Dominó Alfabeto	204	46	Tangram	1414	40
Dominó Animais	215	46	Tapete Amarelinha	1367	30
Dominó Associação de Ideias	223	46	Tapete Animais	1326	31
Dominó Bichos de Estimação	224	46	Tapete Baby	1393	9
Dominó Figuras e Frutas	222	46	Tapete Conto de Fadas	2892	10
Dominó Pequenos Cálculos	203	46	Tapete de Letras	1095	30
Encaixe e Gire Tartaruga	143	6	Tapete Flores	1323	31
Encaixe Formas Jardim	142	6	Torre Baby	1394	7
Frescobol	185	48	Torre de Hanói	1141	39
Futebol de Botão	1620	48	Vamos Formar Palavras?	1409	44
Jogo 5 em 1	1404	38	Xadrez Escolar	1160	60
Jogo Dama e Trilha	1146	38			
Jogo das Letras	1920	56			
Letra Por Letra	948	35			
Material Dourado Individual 62 pçs	120	57			
Material Dourado Individual 111 pçs	1278	57			
Memória Animais e Filhotes	227	47			
Memória Brinquedos	225	47			
Memória Contando do 1 ao 12	205	47			
Memória Folclore	169	45			
Memória Frutas	209	47			
Memória Meios de Comunicação e Transporte	228	47			
Memória Plural e Singular	226	47			
Memória Tátil	1179	55			
Meus Amigos Animais	949	15			
Meus Dinos	950	5			
Monte Torre	1109	39			
Números 1 ao 10	951	19			



Confira toda nossa linha  
de produtos no site:  
[www.ciabrink.com.br](http://www.ciabrink.com.br)

Fone (41) 3616 0150 - [ciabrink@ciabrink.com.br](mailto:ciabrink@ciabrink.com.br)

Fazenda Rio Grande - PR



 [FACEBOOK/CIABRINKBRINQUEDOS](https://www.facebook.com/ciabrinkbrinquedos)

 [VÍDEO INSTITUCIONAL](https://www.youtube.com/CiabrinkBrinquedos)  
[www.youtube.com/CiabrinkBrinquedos](https://www.youtube.com/CiabrinkBrinquedos)

[WWW.CIABRINK.COM.BR](http://WWW.CIABRINK.COM.BR)